

INSPIRON™

KONFIGURASJONSHÅNDBOK



INSPIRON™

KONFIGURASJONSHÅNDBOK

Forskriftsmessig modell: P09T-serien

Forskriftsmessig type: P09T001

Merknader, forholdsregler og advarsler

 **MERK:** En merknad angir viktig informasjon som hjelper deg med å dra bedre nytte av datamaskinen.

 **FORHOLDSREGEL:** En forholdsregel angir enten potensiell skade på maskinvare eller tap av data, og forteller deg hvordan du kan unngå problemet.

 **ADVARSEL:** En advarsel angir potensiell skade på eiendom, personskade eller død.

Hvis du har kjøpt en Dell™ datamaskin i n-serien, gjelder ingen av referansene i dette dokumentet til Microsoft® Windows® operativsystem.

Informasjon i dette dokumentet kan endres uten varsel.

© 2010 Dell Inc. Med enerett.

Reproduksjon av dette materialet på noen som helst måte uten skriftlig tillatelse fra Dell er strengt forbudt.

Varemerker brukt i denne teksten: *Dell*, *DELL*-logoen, *Inspiron*, *YOURS IS HERE*, *Solution Station* og *DellConnect* er varemerker tilhørende Dell Inc; *Intel* er et registrert varemerke og *Atom* er varemerket tilhørende Intel Corporation i USA og andre land. *Microsoft*, *Windows* og *Windows* startknapplogo er enten varemerker eller registrerte varemerker tilhørende Microsoft Corporation i USA og/eller andre land. *Ubuntu* er et registrert varemerke tilhørende Canonical Ltd.; *Bluetooth* er et registrert varemerke eid av Bluetooth SIG, Inc. og brukes av Dell under lisens.

Andre varemerker og varenavn kan være brukt i dette dokumentet for å henvise enten til enhetene som påberoper seg merkene og navnene, eller produktene deres. Dell Inc. fraskriver seg enhver eiendomsinteresse i andre varemerker og varenavn enn sine egne.

Mai 2010

P/N 1T4XG

Rev. A00

Innhold

Konfigurere en bærbar Inspiron	5	Baksidefunksjoner	21
Før du konfigurerer maskinen	5	Styreplatebevegelser	22
Koble til vekselstrømadapteren	6	Skjermfunksjoner	24
Koble til nettverkskabelen (ekstraustyr)	7	Ta ut og skifte batteriet	26
Trykk på av- og på-knappen	8	Programvarefunksjoner	28
Konfigurere operativsystemet	9	Dell Dock (Dell-dokk)	29
Opprette systemgjenopprettingsmedier (anbefalt)	10	Dell DataSafe Online Backup (elektronisk sikkerhetskopiering)	31
Aktivere eller deaktivere trådløs (ekstraustyr)	12	Problemløsning	32
Koble til Internett (ekstraustyr)	14	Nettverksproblemer	33
Bruke en bærbar Inspiron	16	Strømproblemer	34
Funksjoner på høyre side	16	Minneproblemer	35
Funksjoner på venstre side	17	Fastlåsnings- og programvareproblemer	36
Datamaskinbase- og tastaturfunksjoner	18	Bruke støtteverktøy	38
Statuslamper og -indikatorer	20	Dells kundestøttesenter	38
		Mine Dell-nedlastinger	39

Innhold

Systemmeldinger	39	Kontakte Dell	61
Feilsøking av maskinvare	41	Finne mer informasjon og ressurser	62
Dell Diagnostics	41	Spesifikasjoner	65
Gjenopprette operativsystemet	46	Tillegg	71
Systemgjenoppretting	47	Produktmerknad for Macrovision.	71
Dell DataSafe Local Backup (lokal sikkerhetskopiering)	48	Information for NOM, eller offisielle meksikanske standarder (kun for Mexico).	72
Systemgjenopprettingsmedier	51	Stikkordregister	73
Dell Factory Image Restore	52		
Få hjelp	54		
Teknisk kundestøtte og-service	55		
DellConnect	55		
Elektroniske tjenester	56		
Automatisk ordrestatustjeneste	57		
Produktinformasjon	57		
Retur av produkter for reparasjon under garanti eller for kreditering.	58		
Før du ringer.	59		

Konfigurere en bærbar Inspiron

Dette kapitlet inneholder informasjon om hvordan du konfigurerer en bærbar Dell™ Inspiron™.

Før du konfigurerer maskinen

Når du plasserer datamaskinen må du alltid sørge for enkel tilgang til et støpsel, tiltrekkelig ventilering og en jevn overflate datamaskinen kan stå på.

Dersom lufttilførselen til en bærbar Inspiron begrenses, kan den overopphetes. For å unngå overoppheting, må du sørge for å ha minst 10,2 cm klaring bak datamaskinen og minst 5,1 cm klaring på alle de andre sidene. Du må aldri sette datamaskinen i et lukket rom, for eksempel et skap eller en skuff, når den er slått på.

 **ADVARSEL:** Blokker ikke lufteåpningene, stikk ikke gjenstander inn i dem og unngå støvsamling i dem. Plasser ikke Dell™-datamaskinen på steder med liten lufttilførsel, for eksempel i en lukket stresskoffert eller på tekstiloverflater som tepper eller matter mens den er på. Begrenset lufttilførsel skan skade datamaskinen, forringe ytelsen eller forårsake brann. Datamaskinen slår på viften når den blir for varm. Viftestøy er normalt og angir ikke et problem med viftene eller datamaskinen.

 **FORHOLDSREGEL:** Plassering av stabling av tunge eller skarpe gjenstander oppå datamaskinen kan medføre varige skader på datamaskinen.

Koble til vekselstrømadapteren

Koble vekselstrømadapteren til datamaskinen og deretter inn i et støpsel eller en overspenningsavleder.

⚠ ADVARSEL: Strømadapteren fungerer med elektriske stikkontakter over hele verden, men utformingen til strømkontakter og . Bruk av en inkompatibel kabel eller feilaktig tilkobling av kablen til grenuttaket eller støpselet kan forårsake brann eller permanent skade på utstyret.

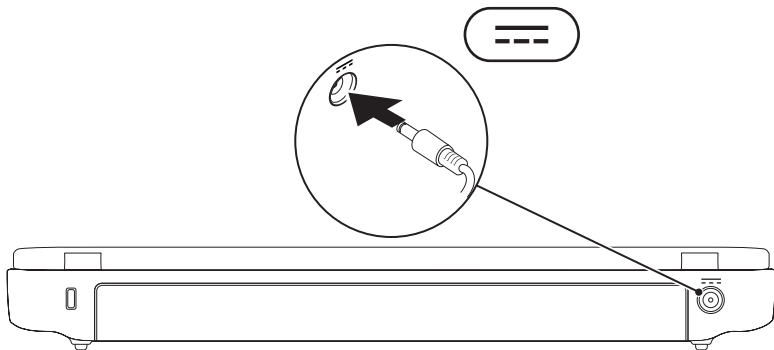

Koble til nettverkskabelen (ekstrautstyr)

For å bruke enkablet nettverksforbindelse, setter du inn nettverkskabelen.

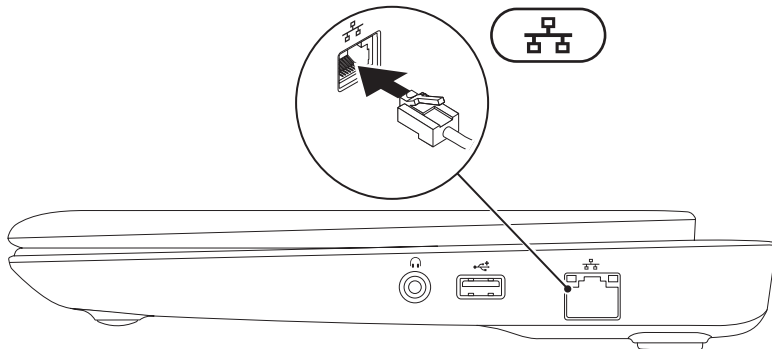

Trykk på av- og på-knappen

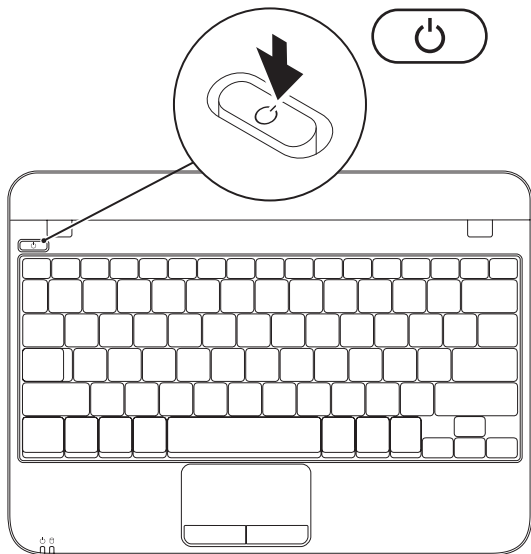

Konfigurere operativsystemet

Dell-datamaskinen er forhåndskonfigurert med operativsystemet du valgte da du kjøpte maskinen.

Konfigurere Microsoft Windows

For å konfigurere Microsoft® Windows® for første gang, følger du anvisningene på skjermen. Disse trinnene er obligatoriske og kan ta litt tid å fullføre. Windows-skjermbildene vil lede deg gjennom flere prosedyrer, herunder akseptering av lisensavtaler, innstillingspreferanser og innstilling av en internettforbindelse

 **FORHOLDSREGEL:** Du må ikke avbryte operativsystemets konfigurasjonsprosess. Dette kan gjøre datamaskinen ubrukelig, og du må installere operativsystemet på nytt.



 **MERK:** For å få optimal ytelse ut av datamaskinen, anbefales det å laste ned og installere nyeste BIOS og drivere for datamaskinen som er tilgjengelige på support.dell.com.

 **MERK:** For mer informasjon om operativsystemet og funksjonene, se support.dell.com/MyNewDell.

Konfigurere Ubuntu

Følg anvisningene på skjermen for å konfigurere Ubuntu® for første gang. Se Ubuntu-dokumentasjonen for mer spesifikk informasjon om operativsystemet.

Opprette systemgjenopprettingsmedier (anbefalt)

-  **MERK:** Det anbefales at du oppretter systemgjenopprettingsmedier så snart du konfigurerer Microsoft Windows.
-  **MERK:** Datamaskinen har ingen intern optisk stasjon. Bruk en ekstern optisk stasjon eller ekstern lagringsenhet til prosedyrene som krever plater.



Systemgjenopprettingsmediene kan brukes til å sette datamaskinen tilbake til den driftstilstanden den var i da du kjøpte datamaskinen uten at datafilene blir slettet (uten å måtte bruke *operativsystemplaten*). Du kan bruke systemgjenopprettingsmediene hvis endringer i maskinvare, programvare, drivere eller andre systeminnstillinger har medført en uønsket driftstilstand.

Du trenger følgende for å kunne opprette systemgjenopprettingsmedier:

- Dell DataSafe Local Backup (lokal sikkerhetskopiering)
- USB-enhet med en minimumskapasitet på 8 GB eller DVD-R/DVD+R/Blu-ray Disc™

-  **MERK:** Dell DataSafe Local Backup støtter ikke gjenbrukbare plater.

Opprette systemgjenopprettingsmedium:

1. Kontroller at adapteren er koblet til (se "Koble til adapteren" på side 6).
 2. Sett platen eller USB-enheten inn i datamaskinen.
 3. Klikk **Start**  → **Alle programmer** → **Dell DataSafe Local Backup**.
 4. Klikk **Create Recovery Media** (opprett gjenopprettingsmedier).
 5. Følg anvisningene på skjermen.
-  **MERK:** For informasjon om hvordan du bruker systemgjenopprettingsmediet, se "Systemgjenopprettingsmedium" på side 51.

Aktivere eller deaktivere trådløs (ekstrautstyr)

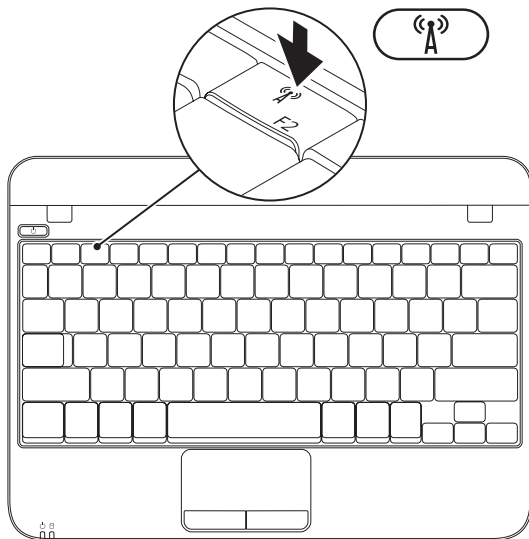

Aktivere trådløs:

1. Slå på datamaskinen.
2. Dobbelklikk ikonet  i systemstatusfeltet eller trykk <F2>.

Dialogboksen **Aktivere/deaktivere trådløs** vises.

3. Velg alternativet/alternativene du vil aktivere:
 - **Aktiver Bluetooth**
 - **Aktiver trådløs LAN**
4. Klikk **OK**.

Deaktivere trådløs:

1. Dobbelklikk ikonet  i systemstatusfeltet eller trykk <F2>.

Dialogboksen **Aktivere/deaktivere trådløs** vises.

2. Ta vekk alternativet/alternativene du vil deaktivere:
 - **Aktiver Bluetooth**
 - **Aktiver trådløs LAN**
3. Klikk **OK**.

Koble til Internett (ekstrautstyr)

For å koble deg til Internett trenger du en ekstern modem- eller nettverkstilkobling og en Internettleverandør.

Hvis et eksternt USB-modem eller en WLAN-adapter ikke var del av originalbestillingen din, kan du kjøpe dem på **www.dell.com**.

Konfigurere en kablet tilkobling

- Hvis du bruker en oppringt forbindelse, kobler du telefonlinjen til det eksterne USB-modemet (ekstrautstyr) og til telefonkontakten i vegg for du konfigurerer Internetttilkoblingen.
- Hvis du bruker en DSL- eller kabel-/satellitt modemtilkobling, tar du kontakt med Internettleverandøren eller mobiltelefon-tjenesten for installasjonsanvisninger.

For å fullføre konfigureringen av den kablede Internetttilkoblingen, følger du anvisningene i "Konfigurere Internetttilkobling" på side 15.

Konfigurere en trådløs tilkobling

 **MERK:** For å konfigurere en trådløs ruter, se dokumentasjonen vedlagt ruter.

Før du kan bruke den trådløse internetttilkoblingen, må du koble deg til en trådløs ruter.

Slik konfigurerer du tilkoblingen til en trådløs ruter:

1. Kontroller at trådløst er aktivert på datamaskinen (se "Aktivere eller deaktivere trådløst" på side 12).
2. Lagre og lukk eventuelle åpne filer og avslutt alle åpne programmer.
3. Klikk **Start**  → **Kontrollpanel**.
4. Skriv inn `nettverk` i søkeboksen og klikk deretter **Senter for nettverk og deling** → **Koble til et nettverk**.
5. Følg anvisningene på skjermen for å fullføre konfigureringen.

Konfigurere Internettilkoblingen

Internettleverandører og -tjenester varierer fra land til land. Kontakt din leverandør om tilgjengelige tilbud i ditt land.

Hvis du ikke kan koble til Internett, men har kunnet gjøre det tidligere, kan problemet være at Internettjenesten har falt ut. Ta kontakt med leverandøren for å kontrollere tjenestestatusen, eller prøv å koble på igjen senere.

Ha leverandørinformasjonen for hånden. Hvis du ikke har en **Internettleverandør**, kan veiviseren for tilkobling til Internett hjelpe deg med å få en.

Konfigurere Internettilkoblingen:

1. Lagre og lukk eventuelle åpne filer og avslutt alle åpne programmer.
2. Klikk **Start**  → **Kontrollpanel**.
3. Skriv inn **nettverk** i søkeboksen og klikk deretter **Senter for nettverk og deling** → **Konfigurer en tilkobling eller et nettverk** → **Koble til Internett**.

Vinduet **Koble til Internett** vises.



-  **MERK:** Hvis du ikke vet hvilken type tilkobling du skal velge, klikker du **Help me choose** (Hjelp meg å velge) eller ta kontakt med Internettleverandøren.
4. Følg anvisningene på skjermen, og bruk installasjonsinformasjonen fra leverandøren for å fullføre installasjonen

Bruke en bærbar Inspiron

Dette kapittelet inneholder informasjon om tilgjengelige funksjoner på en bærbar Inspiron™.

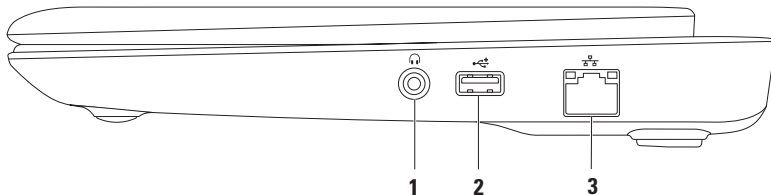
Funksjoner på høyre side



-
- 1**  **Lyd ut-/hodetelefonkontakt** — for tilkobling av hodetelefon til en strømdrevet høyttaler eller et stereoanlegg.
 - 2**  **USB 2.0-kontakt** — for tilkobling av USB-enheter, f.eks. mus, tastatur, skriver, ekstern stasjon eller MP3-spiller.
 - 3**  **Nettverkskontakt** — hvis du bruker et kablet nettverkssignal, brukes denne til å koble datamaskinen til et nettverk eller en bredbåndsenhet.
-

Funksjoner på venstre side

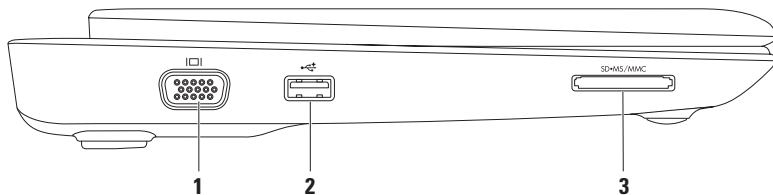





1  **VGA-kontakt** — for tilkobling til en skjerm eller en projektor.

2  **USB 2.0-kontakt** — for tilkobling av USB-enheter, f.eks. mus, tastatur, skriver, ekstern stasjon eller MP3-spiller.

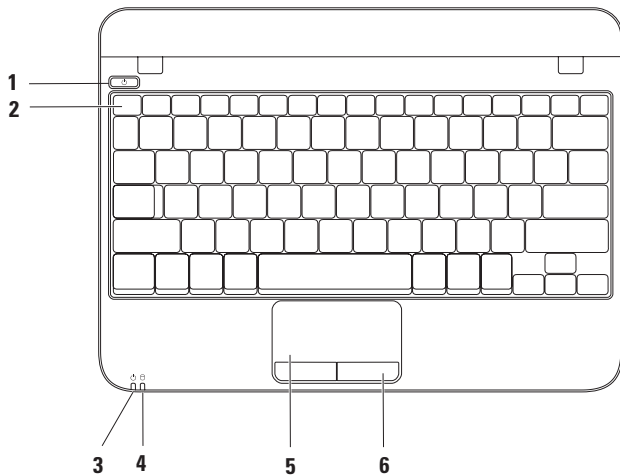
3  **3-i-1-mediekortleser** — en rask og praktisk måte å vise og dele digitale bilder, musikk, videoer og dokumenter lagret på minnekortene.

Datamaskinbase- og tastaturfunksjoner



-
- 1  **Av- og på-knapp** — slår datamaskinen av eller på.
-
- 2 **Funksjonstastrad** — tastene for aktivering eller deaktivering av trådløs, økt eller redusert lysstyrke samt volumkontroll befinner seg på denne raden.
-
- 3  **Statuslampe for strøm/batteri** — angir de forskjellige strøm-/batteristatusene mens datamaskinen driver av strømadapteren eller batteriet.
For mer informasjon om strøm-/batteristatuslampen, se "Statuslamper og -indikatorer" på side 20.
-
- 4  **Harddiskens aktivitetslampe** — slås på når datamaskinen leser eller skriver data. Et blinkende lys angir harddiskaktivitet.
 **FORHOLDSREGEL: For å unngå å miste data, må du aldri slå av datamaskinen mens harddiskens aktivitetslampe blinker.**
-
- 5 **Styreplate** — har samme funksjonalitet som en mus for å flytte markøren, dra og slippe valgte elementer, samt venstreklikke ved å slå lett på overflaten. Den støtter rulle- og zoomefunksjoner. For mer informasjon, se "Styreplatebevegelser" på side 22.
-
- 6 **Styreplateknapper (2)** — har samme venstre- og høyreklikkfunksjoner som en mus.
-

Statuslamper og -indikatorer

Strøm-/batteristatuslampe

	Indikatorlampestatus	Datamaskinstatus	Batteriladingsstatus
strømadapter	lyser hvitt	på av/dvalemodus	lader < 90%
	blinker hvitt	ventemodus	lader
	av	av/dvalemodus	>90 %
Batteri	lyser hvitt	på	>10 %
	blinker hvitt	ventemodus	>=10 %
	lyser gult	på/ventemodus	< 10%
	av	av/dvalemodus	ikke relevant

 **MERK:** Batteriet lader når datamaskinen drives av adapteren.

Baksidefunksjoner

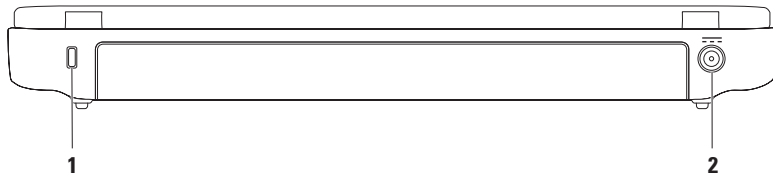

1 Spor for sikkerhetskabel — for tilkobling av en ordinær sikkerhetskabel til datamaskinen.

MERK: Før du kjøper en sikkerhetskabel må du forsikre deg om at den passer inn i sikkerhetskabelsporet på datamaskinen.

2  Adapterkontakt — for tilkobling av vekselstrømadapter for å forsyne datamaskinen med strøm og lade batteriet.

Styreplatebevegelser

Rulling

Rull gjennom innhold. Rullefunksjonen omfatter:

Tradisjonell rulling — Du kan rulle opp eller ned, og til høyre eller venstre.

Rulle opp eller ned:

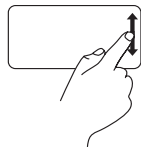

Beveg en finger opp eller ned i den vertikale rullezonen (helt til høyre på styreplaten).

Rulle til høyre eller venstre:

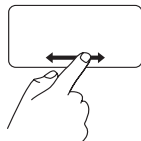

Beveg en finger til høyre eller venstre i den horisontale rullezonen (helt nederst på styreplaten).

Sirkelrulling — Rull opp eller ned, og til høyre eller venstre.

Rulle opp eller ned:

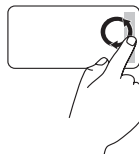

Beveg en finger i den vertikale rullezonen (helt til høyre på styreplaten) i en sirkelbevegelse medurs for å rulle opp, eller moturs for å rulle ned.

Rulle til høyre eller venstre:



Beveg en finger til høyre eller venstre i den horisontale rullezonen (helt nederst på styreplaten) i en sirkelbevegelse medurs for å rulle til høyre eller moturs for å rulle til venstre.

Zoom

Øk eller reduser størrelsen på skjerminnholdet.

Zoom-funksjonen omfatter:

Én fingers zoom — zoom inn eller ut.

Zoom inn:

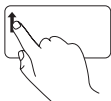

Beveg en finger opp i zoomsonen (helt til venstre på styreplaten).

Zoom ut:

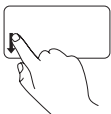

Beveg en finger ned i zoomsonen (helt til venstre på styreplaten).

Skjermfunksjoner

Skjermpanelet inneholder et kamera og en tilhørende digital mikrofon.

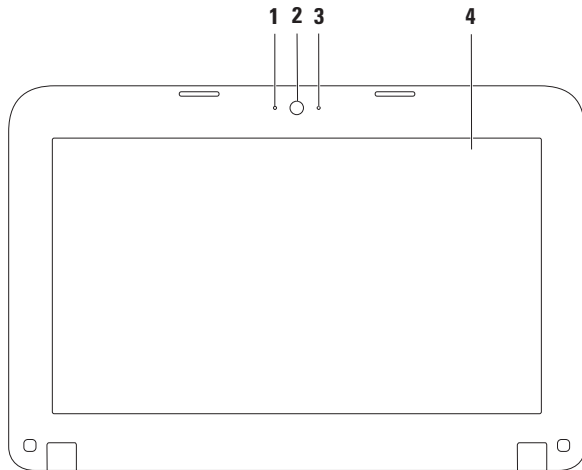

-
- 1 Mikrofon** — for kvalitetslyd på videoopptak.

 - 2 Kamera** — innebygd kamera for videobilder, konferansesamtaler og nettprat.

 - 3 Kameraaktivitetslampe** — angir om kamera er av eller på.

 - 4 Skjerm** — skjermen kan variere avhengig av hva du valgte da du kjøpte datamaskinen. For mer informasjon om skjermer, se *Dell teknologihåndbok* på support.dell.com/manuals eller på **Start**  → **Alle programmer** → **Dell Help Documentation** (hjelpedokumenter).
-

Ta ut og skifte batteriet



ADVARSEL: Før du utfører noen av prosedyrene i denne delen, må du følge sikkerhetsanvisningene vedlagt datamaskinen.



ADVARSEL: Bruk av et inkompatibelt batteri kan øke risikoen for brann eller eksplosjon. Denne datamaskinen bør kun bruke batteri kjøpt fra Dell. Bruk ikke batterier fra andre datamaskiner.



ADVARSEL: Før du tar ut batteriet, slå av datamaskinen og trekk ut eksterne kabler (herunder vekselstrømadapteren).

Slik tar du ut batteriet:

1. Slå av datamaskinen og snu den.
2. Skyv batteriutløsningslåsene til åpen posisjon.
3. Løft batteriet ut av batterirommet.

Sette tilbake batteriet:

Innrett flikene på batteriet med sporene i batterirommet, og trykk det forsiktig ned til det klikker på plass.

1 batteriutløsningslåser (2)



2 batteri

3 batterirom

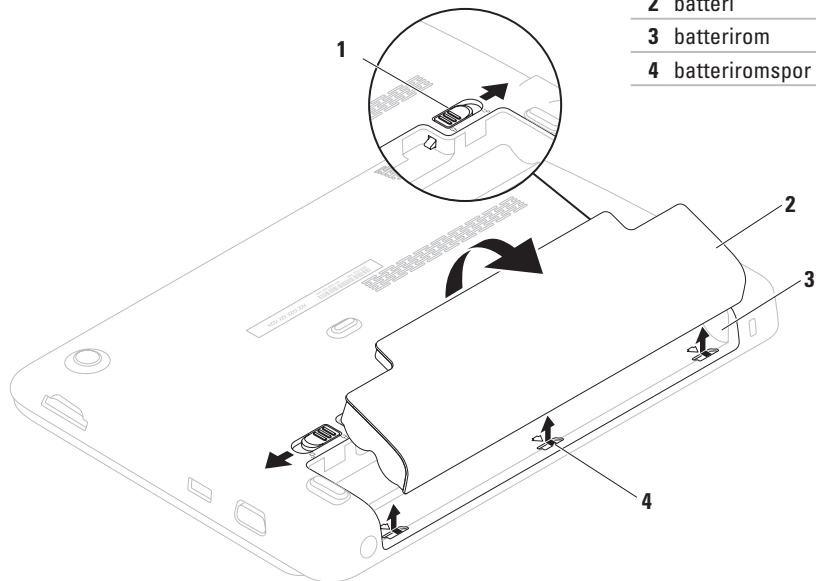
4 batteriromspor (3)



Programvarefunksjoner

 **MERK:** For mer informasjon om funksjonene beskrevet i dette kapittelet, se *Dell teknologihåndbok* på support.dell.com/manuals eller på **Start**  → **Alle programmer** → **Dell Help Documentation** (hjelpedokumenter).

Produktivitet og kommunikasjon

Du kan bruke datamaskinen til å lage presentasjoner, brosjyrer, kort, flygeblader og regneark. Du kan også redigere og vise fotografier og bilder. Se på innkjøpsordren hvilke programmer som er installert på datamaskinen.

Etter at du er koblet til Internett, kan du gå til nettstedet, konfigurere en e-postkonto, laste og ned filer.

Underholdning og multimedia

Du kan bruke datamaskinen til å se på video, spille spill, høre på musikk og på Internettradiostasjoner.

Du kan laste ned eller kopiere bilder og videofiler fra bærbare enheter, f.eks. digitale kamera og mobiltelefoner. Ekstra programvare gjør deg i stand til å organisere og lage musikk- og videofiler som kan spilles inn på plate, lagres på bærbare produkter som f.eks. MP3-spillere og håndholdte enheter, eller avspilles og vises direkte på tilkoblede TV-er, projektorer og stereoanlegg.

Dell Dock (Dell-dokk)

Dell-dokken er en gruppe ikoner som gir deg enkel tilgang til ofte brukte programmer, filer og mapper. Du kan tilpasse Dell-dokken på følgende måte:

- Legge til eller fjerne ikoner
- Endre farge og plassering på Dell-dokken
- Gruppere relaterte ikoner i kategorier
- Endre atferden til ikonene



Legge til en kategori

1. Høyreklikk dokken og klikk **Add** (Legg til)→ **Category** (kategori).
Vinduet **Add/Edit Category** (legg til/rediger kategori) vises.
2. Oppgi en tittel på kategorien i feltet **Title** (tittel).
3. Velg et ikon for kategorien fra boksen **Select an image** (velg et bilde):
4. Trykk på **Save** (Lagre).

Legge til et ikon

Dra og slipp ikonet på dokken eller i en kategori.



Fjerne en kategori eller et ikon

1. Høyreklikk kategorien eller ikonet på dokken og klikk **Delete shortcut** (slett snarvei) eller **Delete category** (slett kategori).
2. Følg anvisningene på skjermen.

Personalize the Dock (tilpasse dokken)

1. Høyreklikk dokken og klikk deretter **Advanced Setting** (avansert innstilling).
2. Velg ønsket alternativ for å tilpasse dokken.

Dell DataSafe Online Backup (elektronisk sikkerhetskopiering)

-  **MERK:** Dell DataSafe Online Backup er kanskje ikke tilgjengelig i alle regioner.
-  **MERK:** Bredbåndsforbindelse anbefales for rask opplastings-/nedlastingshastighet.

Dell DataSafe Online er en automatisk sikkerhetskopierings- og gjenopprettingstjeneste som beskytter data og andre viktige filer fra katastrofale hendelser som tyveri, brann eller naturkatastrofer. Du får tilgang til tjenesten på datamaskinen ved bruk av en passordbeskyttet konto.

For mer informasjon, gå til **delldatasafe.com**.

Planlegge sikkerhetskopiering:

1. Dobbeltklikk på ikonet Dell DataSafe Online  på oppgavelinjen.
2. Følg anvisningene som vises på skjermen.

Problemløsning

Dette kapittelet inneholder feilsøkinginformasjon for datamaskinen. Hvis du ikke kan løse problemet ved hjelp av følgende retningslinjer, se "Bruke støtteverktøy" på side 38 eller "Kontakte Dell" på side 61.

PipekoderDatamaskinen kan avgi en serie med signaler under oppstart hvis det oppstår feil eller problemer. Denne serien med signaler, kalt signalkoder, identifiserer et problem. Hvis dette skjer, skriv ned feilkoden og kontakt Dell (se "Kontakte Dell" på side 61).

 **MERK:** For å bytte ut deler, se *servicehåndboken* på support.dell.com/manuals.

Pipekode	Mulig problem
Ett	Mulig hovedkortfeil — feil i BIOS ROM-kontrollsum
To	Finner ikke RAM MERK: Hvis du har installert eller byttet ut minnemodulen, må du kontrollere at den er riktig satt inn.
Tre	Mulig hovedkortfeil — feil i brikkesett
Fire	Lese-/skrivefeil i RAM
Fem	Feil i sanntidsklokke
Seks	Videokort- eller brikkefeil
Sju	Prosesorfeil
Åtte	Skjermfeil

Nettverksproblemer

Trådløse tilkoblinger

Hvis du mister den trådløse nettverkskoblingen — den trådløse ruterer er frakoblet eller trådløst er deaktivert på datamaskinen.

- Kontroller at trådløs er aktivert (se "Aktivere eller deaktivere trådløs" på side 12).
- Kontroller at den trådløse ruterer er slått på og koblet til datakilden (kabelmodem eller nettverkshub).
- Etabler tilkoblingen til den trådløse ruterer på nytt (se "Konfigurere en trådløs tilkobling" på side 14).
- Støy kan blokkere eller forstyrre den trådløse tilkoblingen. Prøv å flytte datamaskinen nærmere den trådløse ruterer.

Kablede tilkoblinger

Hvis du mister den kablede nettverkskoblingen — kabelen er løs eller skadet.

- Kontroller at kabelen er satt inn og at den ikke er skadet.
- Ved hjelp av integritetslampen på den innebygde nettverkskontakten kan du bekrefte at tilkoblingen fungerer og gir informasjon om statusen:
 - Grønn — god forbindelse mellom et 10-Mbps nettverk og datamaskinen.
 - Gul — god forbindelse mellom et 100-Mbps nettverk og datamaskinen.
 - Av — datamaskinen registrerer ingen fysisk forbindelse til nettverket. Kontakt nettverksadministrator eller Internettleverandøren for å få hjelp.



MERK: Integritetslampen på nettverkskontakten gjelder kun for den kablede nettverkstilkoblingen. Integritetslampen gir ikke status for trådløse tilkoblinger.

Strømproblemer

Hvis strømlampen er avslått — datamaskinen er enten slått av eller mottar ikke strøm.

- Trykk på av/på-knappen. Datamaskinen går tilbake til vanlig drift hvis den er slått av eller i dvalemodus.
- Sett adapteren inn igjen både i kontakten på datamaskinen og i stikkkontakten.
- Hvis datamaskinen er koblet til et grenuttak, må du kontrollere at grenuttaket er koblet til en elektrisk stikkontakt og at det er slått på.
- Forsøk å koble til strøm uten å benytte spenningsvern, grenuttak og skjøteledninger for å kontrollere om maskinen lar seg slå på
- Kontroller at den elektriske stikkontakten er strømførende ved å teste den med for eksempel en lampe.
- Kontroller kabeltilkoblingene til nettstrømadapteren.

- Hvis det er en lampe på nettstrømsadapteren, må du kontrollere at den lyser.

Hvis strømlampen lyser hvitt og datamaskinen ikke reagerer — skjermen er muligens ikke tilkoblet eller slått på.

- Hold inne av- og påknappen helt til datamaskinen slår seg av, og slå den deretter på igjen.
- Hvis problemet vedvarer, ta kontakt med Dell (se "Kontakte Dell" på side 61).

Hvis strømlampen blinker hvitt — datamaskinen er i ventemodus og skjermen svarer kanskje ikke.

- Trykk en tast på tastaturet, beveg den tilkoblede musen eller en finger på styreplaten eller trykk på av- og påknappen for å fortsette med normal bruk.
- Hvis ikke skjermen svarer, trykk og hold inne av- og påknappen helt til datamaskinen slår seg av, og slå den deretter på igjen.
- Hvis problemet vedvarer, ta kontakt med Dell (se "Kontakte Dell" på side 61).

Hvis det oppstår forstyrrelser som hindrer mottak på datamaskinen — et uønsket signal skaper forstyrrelse ved å avbryte eller blokkere andre signaler. Noen mulige årsaker til forstyrrelse kan være:

- Skjøtekabler for strøm, tastatur og mus.
- For mange enheter koblet til et grenuttak.
- Flere grenuttak er koblet til den samme elektriske stikkontakten.

Minneproblemer

Hvis du får melding om utilstrekkelig minne —

- Lagre og lukk alle åpne filer og gå ut av alle åpne programmer du ikke bruker for å se om det løser problemet.
- Se dokumentasjonen for programmet vedrørende minimumskrav til minne.
- Hvis problemet vedvarer, ta kontakt med Dell (se "Kontakte Dell" på side 61).

Hvis du har andre minneproblemer —

- Kjør Dell Diagnostics (se "Dell Diagnostics" på side 41).
- Hvis problemet vedvarer, kontakt Dell (se "Kontakte Dell" på side 61).

Fastlåsnings- og programvareproblemer

Hvis ikke datamaskinen starter opp — kontroller at adapteren er satt helt inn i datamaskinen og istikkkontakten

Hvis et problem ikke lenger reagerer — avslutt programmet:

1. Trykk <Ctrl><Shift><Esc> samtidig.
2. Klikk **Programmer**.
3. Klikk programmet som ikke lenger reagerer.
4. Klikk **Avslutt oppgave**.

Hvis et program låser seg fast gjentatte ganger — les gjennom dokumentasjonen til programvaren. Avinstaller og installer deretter programmet på nytt om nødvendig.

 **MERK:** Programvare omfatter vanligvis installasjonsanvisninger i dokumentasjonen eller på platen (CD eller DVD).

 **MERK:** Datamaskinen har ingen intern optisk stasjon. Bruk en ekstern optisk stasjon eller ekstern lagringsenhet til prosedyrene som krever plater.

Hvis datamaskinen slutter å reagere eller et blått skjermbilde vises —

 **FORHOLDSREGEL:** Du kan miste data hvis du ikke kan slå av operativsystemet.

Hvis datamaskinen ikke reagerer når du trykker på en tast på tastaturet eller beveger musen, trykker og holder du av- og påknappen inne til datamaskinen slår seg av, og starter den deretter opp igjen.

Hvis et program er laget for en tidligere versjon av Microsoft® Windows® operativsystem —

Kjør Veiviser for programkompatibilitet. Veiviseren for programkompatibilitet konfigurerer et program, slik at det kan kjøres i et miljø som ligner en tidligere versjon av Microsoft Windows operativsystem.

Kjøre Veiviser for programkompatibilitet:

1. Klikk **Start**  → **Kontrollpanel** → **Programmer** → **Kjør programmer laget for tidligere versjoner av Windows**.
2. Klikk **Neste** i velkomstskjerm bildet.
3. Følg anvisningene på skjermen.

Hvis du har andre programvareproblemer —

- Sikkerhetskopier filene øyeblikkelig.
- Kjør et virusprogram for å kontrollere harddisken eller CD-ene.
- Lagre og lukk eventuelle åpne filer eller programmer, og slå av datamaskinen via **Start**  -menyen.

- Les gjennom dokumentasjonen til programvaren eller kontakt produsenten av programmet for mer informasjon om feilsøking:
 - Kontroller at operativsystemet er kompatibelt med operativsystemet på datamaskinen.
 - Kontroller at datamaskinen oppfyller minstekravene til maskinvare som er nødvendige for å kunne kjøre programvaren. Du finner informasjon i dokumentasjonen for programvaren.
 - Kontroller at programmet er riktig installert og konfigurert.
 - Kontroller at det ikke er konflikt mellom enhetsdriverne og programmet.
 - Avinstaller og installer deretter programmet på nytt om nødvendig.
 - Skriv ned eventuelle feilmeldinger som vises slik at problemløsingen blir lettere når du kontakter Dell.

Bruke støtteverktøy

Dells kundestøttesenter

Dells kundestøttesenter (Support Center) er et enkelt program som inneholder informasjon om datamaskinen, samt personlige service- og kundestøtteressurser.

For å starte programmet, klikk  ikonet på oppgavelinjen.

Hjemmesiden til **Dells senter for kundestøtte** viser datamaskinens modellnummer, servicemerke, ekspressservicekode og servicekontaktinformasjon.

Denne hjemmesiden inneholder også koblinger til:



Selvhjelp (problemløsning, sikkerhet, systemytelse, nettverk/ Internett/sikkerhetskopiering/ gjenoppretting, samt operativsystemet Windows)



Varslinger (tekniske støttevarslinger som gjelder datamaskinen din)



Assistanse fra Dell (teknisk kundestøtte med DellConnect™, kundeservice, opplæring og leksjoner, Hvordan hjelpe med Solution Station™ og elektronisk skanning med PC checkUp)



Om systemet (systemdokumentasjon, garantiinformasjon, systeminformasjon, oppgraderinger og tilbehør)

For mer informasjon om **Dells kundestøttesenter** og tilgjengelige støtteverktøy, klikk kategorien **Services** (tjenester) på support.dell.com.

Mine Dell-nedlastinger

 **MERK:** My Dell Downloads (mine Dell-nedlastinger) er kanskje ikke tilgjengelig i alle regioner.

Enkelte av programmene som er forhåndsinstallert på datamaskinen inkluderer ikke sikkerhetskopi-CD eller -DVD. Denne programvaren er tilgjengelig på My Dell Downloads. Fra dette nettstedet kan du laste ned tilgjengelig programvare for å installere på nytt eller opprette dine egne sikkerhetskopier.

Registrere deg og bruke My Dell Downloads:

1. Gå til **downloadstore.dell.com/media**.
2. Følg anvisningene på skjermen for å registrere deg og laste ned programvaren.
3. Opprett eller installer sikkerhetskopier av programvaren på nytt for fremtidig bruk.

Systemmeldinger

Hvis det er et problem eller en feil med datamaskinen din, viser den muligens en systemmelding som gjør at du kan identifisere årsaken og finne ut hva du må gjøre for å løse problemet.

 **MERK:** Hvis meldingen du fikk, ikke er oppført blant de følgende eksemplene, kan du lese gjennom dokumentasjonen for operativsystemet eller for programmet du brukte da meldingen ble vist. Alternativt kan du se *Dell teknologihåndbok* som er tilgjengelig på harddisken eller på **support.dell.com/manuals** eller kontakte Dell (se "Kontakt Dell" på side 61).

Alert! Previous attempts at booting this system have failed at checkpoint [nnnn]. For help in resolving this problem, please note this checkpoint and contact Dell Technical Support (OBS! tidligere forsøk på oppstart av systemet har mislyktes på kontrollpunktet. For å få hjelp til å løse problemet må du notere ned dette kontrollpunktet og kontakte Dells tekniske kundestøtte) — datamaskinen kunne ikke fullføre oppstartsprosedyren tre ganger på rad for samme feil. Kontakt Dell (se "Kontakte Dell" på side 61).

CMOS checksum error (Feil i CMOS-kontrollsum) — mulig hovedkortfeil eller lavt RTC-batterinivå. Bytt ut batteriet (se *servicehåndboken* på support.dell.com/manuals) eller kontakt Dell (se "Kontakte Dell" på side 61).

Hard-disk drive failure (feil på harddiskstasjon) — mulig harddiskfeil under POST. Kontakt Dell (se "Kontakte Dell" på side 61).

Hard-disk drive read failure (lesefeil på harddiskstasjonen) — mulig harddiskfeil under HDD-oppstartstest. Kontakt Dell (se "Kontakte Dell" på side 61).

Keyboard failure (tastaturfeil) — feil på tastaturet eller løs kabel. Bytt ut tastaturet (se *servicehåndboken* på support.dell.com/manuals).

No boot device available (ingen tilgjengelig oppstartsenhet) — ingen oppstartbar partisjon på harddisken, harddiskkabelen er løs eller ingen oppstartbare enheter eksisterer.

- Hvis harddisken er oppstartsenheten din, må du sørge for at kablene er tilkoblet og at stasjonen er korrekt installert og partisjonert som en oppstartsenhet.
- Gå inn i systemoppsettet og kontroller at informasjonen om oppstartssekvensen er riktig (se *Dell teknologihåndbok* som finnes på harddisken eller på support.dell.com/manuals).

No timer tick interrupt (avbrutt tidsbryter) — en brikke på hovedkortet kan ha en funksjonsfeil eller det kan være feil med hovedkortet. Kontakt Dell (se "Kontakte Dell" på side 61).

Feilsøking av maskinvare

Hvis en enhet ikke registreres under konfigurering av operativsystemet eller registreres, men blir feilkonfigurert, kan du bruke **Hardware Troubleshooter** (feilsøking av programvare) til å løse inkompatibilitetsproblemet

Slik startes feilsøkingsrutinen for maskinvare:

1. Klikk **Start**  → **Hjelp og støtte**.
2. Tast inn `hardware troubleshooter` (feilsøking av maskinvare) i søkefeltet og trykk <Enter> for å starte søket.
3. Velg det alternativet som best beskriver det aktuelle problemet i søkeresultatene, og følg resten av trinnene i feilsøkingsrutinen.

Dell Diagnostics

Hvis du får problemer med datamaskinen, utfører du kontrollene under "Fastlåsing og programvareproblemer" på side 36 og kjører Dell Diagnostics før du kontakter Dell for å få teknisk hjelp.

 **MERK:** Dell Diagnostics fungerer bare på Dell-datamaskiner.

 **MERK:** Platen med *Drivers and Utilities* (drivere og systemverktøy) er kanskje ikke vedlagt datamaskinen.

Kontroller at enheten du vil teste vises i systemoppsettprogrammet og er aktiv. Trykk <F2> under POST (Power On Self Test) for å gå inn i systemoppsettet (BIOS).

Start Dell Diagnostics fra harddisken eller fra platen med *Drivers and Utilities* (drivere og systemverktøy).

Starte Dell Diagnostics fra harddisken

Dell Diagnostics ligger på en skjult partisjon for diagnostikk på harddisken.

 **MERK:** Hvis ikke et skjermbilde kan vises på datamaskinen, kan du kontakte Dell (se "Kontakte Dell" på side 61).

1. Kontroller at datamaskinen er satt i en støpsel som du vet er strømførende.
2. Slå på (eller omstart) datamaskinen.
3. Når DELL™-logoen vises, trykker du umiddelbart på <F12>. Velg **Diagnostics** fra oppstartsmenyen og trykk <Enter>. Dette kan aktivere PSA (Pre-Boot System Assessment) på datamaskinen.

 **MERK:** Hvis du venter for lenge og logoen til operativsystemet vises, fortsetter du å vente til skrivebordet i Microsoft® Windows® vises. Slå av datamaskinen og prøv på nytt.

 **MERK:** Hvis du får en melding om at ingen partisjon for diagnoseverktøy er funnet, kjører du Dell Diagnostics fra platen med *Drivers and Utilities* (drivere og systemverktøy).

Hvis PSA aktiveres:

- a. PSA begynner å kjøre testene.
- b. Hvis PSA fullfører uten feil, vises følgende melding: "No problems have been found with this system so far. Do you want to run the remaining memory tests? This will take about 30 minutes or more Do you want to continue? (Recommended)." ("ingen problemer er funnet med systemet. så langt vil du kjøre resten av minnetestene? dette tar cirka 30 minutter eller mer. vil du fortsette? (anbefales)").

- c. Hvis du har minneproblemer, trykk <y>, hvis ikke, trykk <n>.
- d. Følgende melding vises "Booting Dell Diagnostic Utility Partition. Press any key to continue." ("starter Dells diagnoseverktøypartisjon. trykk en tast for å fortsette").
- e. Press any key to continue (trykk en tast for å fortsette). Vinduet **Choose An Option** (velg et alternativ) vises.

Hvis ikke PSA aktiveres:

Trykk en tast for å starte Dell Diagnostics fra diagnoseverktøypartisjonen på harddisken og gå til vinduet **Choose An Option** (velg et alternativ).

4. Velg testen du vil kjøre.

5. Hvis du får problemer under en test, vises en melding med en feilkode og en beskrivelse av problemet. Skriv ned feilkoden og problembeskrivelsen og kontakt Dell (se "Kontakte Dell" på side 61).
-  **MERK:** Servicemerket for datamaskinen vises øverst på hvert testskjerm bilde. Servicemerket identifiserer datamaskinen din når du kontakter Dell.
6. Når testene er fullført, lukker du testvinduet for å gå tilbake til vinduet **Choose An Option** (velg et alternativ).
 7. For å gå ut av Dell Diagnostics og starte datamaskinen på nytt, klikker du **Exit** (avslutt).

Starte Dell Diagnostics fra platen med Drivers and Utilities (drivere og systemverktøy)

-  **MERK:** Datamaskinen har ingen intern optisk stasjon. Bruk en ekstern optisk stasjon eller ekstern lagringsenhet til prosedyrene som krever plater.
 -  **MERK:** Platen med *Drivers and Utilities* (drivere og systemverktøy) er kanskje ikke vedlagt datamaskinen.
1. Sett inn platen med *Drivers and Utilities* (drivere og systemverktøy).
 2. Slå av og start datamaskinen på nytt. Når DELL™-logoen vises, trykker du umiddelbart på <F12>.
-  **MERK:** Hvis du venter for lenge og logoen til operativsystemet vises, fortsetter du å vente til skrivebordet i Microsoft® Windows® vises. Slå av datamaskinen og prøv på nytt.

-  **MERK:** Det neste trinnet endrer startsekvensen for et engangstilfelle. Neste gang startes datamaskinen ifølge stasjonene som er spesifisert i systeminstallasjonsprogrammet.
3. Når listen over oppstartsenheter vises, velger du **CD/DVD/CD-RW** og trykker <Enter>.
 4. Velg alternativet **Boot from CD-ROM** (start opp fra CD-ROM) fra menyen som vises og trykk <Enter>.
 5. Tast 1 for å starte CD-menyen og trykk <Enter> for å fortsette.
 6. Velg **Run the 32 Bit Dell Diagnostics** (Kjør 32-biters Dell Diagnostics) på den nummererte listen. Hvis det står flere versjoner på listen, velger du den som gjelder for din datamaskin.
 7. Velg testen du vil kjøre.

8. Hvis du får problemer under en test, vises en melding med en feilkode og en beskrivelse av problemet. Skriv ned feilkoden og problembeskrivelsen og kontakt Dell (se "Kontakte Dell" på side 61).

 **MERK:** Servicemerket for datamaskinen vises øverst på hvert testskjerm bilde. Servicemerket identifiserer datamaskinen din når du kontakter Dell.

9. Når testene er fullført, lukker du testvinduet for å gå tilbake til vinduet **Choose An Option** (velg et alternativ).

10. For å gå ut av Dell Diagnostics og starte datamaskinen på nytt, klikker du **Exit** (avslutt).

11. Sett inn platen med *Drivers and Utilities* (drivere og systemverktøy).

Gjenopprette operativsystemet

Du kan gjenopprette operativsystemet på datamaskinen ved hjelp av ett av følgende alternativer:

 **FORHOLDSREGEL:** Hvis du bruker Dell Factory Image Restore eller *operativsystemplaten* til å gjenopprette operativsystemet, blir alle datafilene på datamaskinen slettet. Sikkerhetskopier om mulig datafilene før du bruker disse alternativene.

Alternativ	Bruk
Systemgjenoppretting	som første løsning
Dell DataSafe Local Backup (lokal sikkerhetskopiering)	når systemgjenoppretting ikke løser problemet
Systemgjenoppretingsmedia	når operativsystemsvikt forhindrer bruken av systemgjenoppretting og DataSafe Local Backup når du installerer fabrikkbildet på en nyinstallert harddisk
Dell Factory Image Restore (gjenopprette fabrikkbilde)	til å sette datamaskinen tilbake til den driftstilstanden den var i da du mottok datamaskinen
<i>Operativsystemplaten</i>	for å kun installere operativsystemet på nytt

 **MERK:** *Operativsystemplaten* er muligens ikke vedlagt datamaskinen.

Systemgjenoppretting

Windows-operativsystemene omfatter et alternativ for Systemgjenoppretting, som gir mulighet til å tilbake stille datamaskinen til en tidligere driftstilstand (uten at det innvirker på datafiler) hvis endringer med maskinvaren, programvaren eller andre systeminnstillinger blir slettet fra datamaskinen under en uønsket driftstilstand. Eventuelle endringer som Systemgjenoppretting gjør med datamaskinen, er fullt reversible.

△ **FORHOLDSREGEL: Foreta regelmessig sikkerhetskopiering av datafilene. Systemgjenoppretting overvåker eller gjenoppretter ikke datafilene.**

Starte Systemgjenoppretting

Gjenopprette datamaskinen:

1. Klikk **Start** .
2. Skriv inn `System Restore` (systemgjenoppretting) i søkeboksen og trykk <Enter>.

✎ **MERK:** Vinduet **Brukerkontroll** kan vises. Hvis du er en administrator på datamaskinen, klikker du **Fortsett**. Er du ikke det, tar du kontakt med administratoren for å fortsette ønsket handling.

3. Klikk **Neste** og følg anvisningene på skjermen.

Dersom funksjonen Systemgjenoppretting ikke løste problemet, kan du angre den siste systemgjenopprettingen.

Angrer den siste systemgjenopprettingen

 **MERK:** Lagre og lukk alle åpne filer og avslutt eventuelle åpne programmer før du angre den siste systemgjenopprettingen. Du må ikke endre, åpne eller slette eventuelle filer eller programmer før systemgjenopprettingen er fullført.

1. Klikk **Start** .
2. Skriv inn `System Restore` (systemgjenoppretting) i søkeboxen og trykk <Enter>.
3. Klikk **Undo my last restoration** (angre min siste gjenoppretting) og klikk **Next** (neste).

Dell DataSafe Local Backup (lokal sikkerhetskopiering)

 **FORHOLDSREGEL:** Hvis du bruker Dell DataSafe Local Backup til å gjenopprette operativsystemet, blir alle programmer og drivere du har installert etter at du mottok datamaskinen slettet. Ta sikkerhetskopier av programmer du må installere på datamaskinen før du bruker Dell DataSafe Local Backup. Bruk bare Dell DataSafe Local Backup hvis systemgjenopprettingen ikke løste problemet med operativsystemet.

 **FORHOLDSREGEL:** Selv om Dell Datasafe Local Backup er laget slik at du beholder datafilene på datamaskinen, anbefales det likevel av du sikkerhetskopierer dem før du bruker Dell DataSafe Local Backup.

 **MERK:** Dell DataSafe Local Backup er kanskje ikke tilgjengelig i alle regioner.

 **MERK:** Hvis ikke Dell DataSafe Local Backup er tilgjengelig på datamaskinen din, kan du bruke Dell Factory Image Restore (gjenoppretting av fabrikkbilde) (se "Dell Factory Image Restore" på side 52) til å gjenopprette operativsystemet.

Du kan bruke Dell DataSafe Local Backup til å gjenopprette harddisken til den driftstilstanden den var i da du kjøpte datamaskinen, uten av datafiler blir slettet på datamaskinen.

Med Dell DataSafe Local Backup kan du:

- Sikkerhetskopiere og gjenopprette datamaskinen til en tidligere driftstilstand
- Opprette systemgjenopprettingsmedier

Dell DataSafe Local Backup Basic (grunnleggende versjon)

Gjenopprette fabrikkbilde og samtidig beholde datafilene:

1. Slå av datamaskinen.
2. Koble fra alle enheter (USB-stasjon, skriver osv.) som er tilkoblet datamaskinen og fjern eventuell nylig tillagt maskinvare.

 **MERK:** Du må ikke koble fra strømadapteren.

3. Slå på datamaskinen.
4. Når DELL™-logoen vises, trykker du <F8> flere ganger for å gå til vinduet **Advanced Boot Options** (avanserte oppstartsalternativer).

 **MERK:** Hvis du venter for lenge og logoen til operativsystemet vises, fortsetter du å vente til skrivebordet i Microsoft® Windows® vises. Slå av datamaskinen og prøv på nytt.

Gjenopprette operativsystemet

5. Velg **Repair Your Computer** (reparer datamaskinen).
6. Velg **Dell DataSafe Restore and Emergency Backup** fra menyen **System Recovery Options** (alternativer for systemgjenoppretting) og følg anvisningene på skjermen.

 **MERK:** Gjenopprettingen kan ta en time eller mer, avhengig av mengden data som skal gjenopprettes.

 **MERK:** For mer informasjon, se kunnskapsdatabaseartikkel 353560 på support.dell.com.

Oppgradere til Dell DataSafe Local Backup Professional (profesjonell versjon)

 **MERK:** Dell DataSafe Local Backup Professional kan være installert på datamaskinen hvis du bestilte det da du kjøpte datamaskinen.

Dell DataSafe Local Backup Professional inneholder ekstrafunksjoner som gjør at du kan:

- Sikkerhetskopiere og gjenopprette datamaskinen basert på filtyper
- Sikkerhetskopiere filer til en lokal lagringsenhet
- Tidfeste automatiske sikkerhetskopieringer

Oppgradere til Dell DataSafe Local Backup Professional:

1. Dobbelklikk ikonet for Dell DataSafe Local  på oppgavelinjen.
2. Klikk **UPGRADE NOW!** (OPPGRADER NÅ).
3. Følg anvisningene på skjermen for å fullføre oppgraderingen.

Systemgjenopprettingsmedier

 **FORHOLDSREGEL:** Selv om systemgjenopprettingsmedier er laget slik at du beholder datafilene på datamaskinen, anbefales det likevel av du sikkerhetskopierer dem før du bruker systemgjenopprettingsmediene.

 **MERK:** Datamaskinen har ingen intern optisk stasjon. Bruk en ekstern optisk stasjon eller ekstern lagringsenhet til prosedyrene som krever plater.

Du kan bruke systemgjenopprettingsmediene du laget i Dell DataSafe Local Backup til å sette harddisken tilbake til den driftstilstanden den var i da du kjøpte datamaskinen uten at datafilene blir slettet.

Bruk systemgjenopprettingsmediene i følgende tilfeller:

- Operativsystemsvikt som forhindrer bruk av gjenopprettingsalternativene som er installert på datamaskinen.

- Harddiskfeil som forhindrer at data kan gjenoprettes.

Gjenopprette datamaskinens fabrikkbilde ved bruk av systemgjenopprettingsmedier:

1. Sett inn systemgjenopprettingsplaten eller USB-enheten og start datamaskinen på nytt.
2. Når DELL™-logoen vises, trykker du umiddelbart på <F12>.

 **MERK:** Hvis du venter for lenge og logoen til operativsystemet vises, fortsetter du å vente til skrivebordet i Microsoft® Windows® vises. Slå av datamaskinen og prøv på nytt.

3. Velg ønsket oppstarts-enhet fra listen og trykk <Enter>.
4. Følg anvisningene på skjermen for å fullføre gjenopprettingen.

Dell Factory Image Restore

 **FORHOLDSREGEL:** Hvis du bruker Dell Factory Image Restore til å gjenopprette operativsystemet, blir alle data på harddisken slettet og alle programmer eller drivere du har installert etter at du mottok datamaskinen fjernet. Sikkerhetskopier all data før du bruker dette alternativet hvis det er mulig. Bruk bare Dell Factory Image Restore hvis Systemgjenoppretting ikke løste problemet med operativsystemet.

 **MERK:** Dell Factory Image Restore er ikke tilgjengelig i alle land eller på alle datamaskiner.

 **MERK:** Hvis ikke Dell Factory Image Restore er tilgjengelig på datamaskinen din, kan du bruke Dell DataSafe Local Backup (lokal sikkerhetskopiering) (se "Dell DataSafe Local Backup" på side 48) til å gjenopprette operativsystemet.

Bruk bare Dell Factory Image Restore som siste utvei for å gjenopprette operativsystemet. Dette alternativet gjenoppretter harddisken til den driftstilstanden den var i da du kjøpte datamaskinen. Alle programmer eller filer som er lagt til siden du mottok datamaskinen—herunder datafiler—blir slettet permanent fra harddisken. Datafiler omfatter dokumenter, regneark, e-postmeldinger, digitale bilder, musikkfiler, osv. Hvis det er mulig, bør du sikkerhetskopiere alle data før du bruker Dell Factory Image Restore.

Utføre Dell Factory Image Restore

1. Slå på datamaskinen.
2. Når DELL™-logoen vises, trykker du <F8> flere ganger for å gå til vinduet **Advanced Boot Options** (avanserte oppstartsalternativer).

-  **MERK:** Hvis du venter for lenge og logoen til operativsystemet vises, fortsetter du å vente til skrivebordet i Microsoft® Windows® vises. Slå av datamaskinen og prøv på nytt.
3. Velg **Repair Your Computer** (reparer datamaskinen).
Vinduet **System Recovery Options** (alternativer for systemgjenoppretting) vises.
 4. Velg en tastaturlayout og klikk **Next** (neste).
 5. Logg på som lokal bruker for å få tilgang til alternativene for gjenoppretting. Skriv inn `administrator` i feltet Brukernavn for å få tilgang til kommandomeldingen, og klikk deretter **OK**.
 6. Klikk **Dell Factory Image Restore**.
Velkomstskjerm bildet for **Dell Factory Image Restore** vises.
 -  **MERK:** Du må kanskje velge **Dell Factory Tools** og deretter **Dell Factory Image Restore**, men dette er avhengig av konfigurasjonen.
 7. Klikk **Next** (neste). **Vinduet Confirm Data Deletion** (bekreft datasletting) vises.
 **MERK:** Hvis du ikke vil gå videre med Factory Image Restore, klikker du **Cancel** (avbryt).
 8. Velg avmerkingsboksen for å bekrefte at du vil gå videre med reformateringen av harddisken og gjenopprette systemprogramvaren til fabrikkinnstillingene, og klikk **Next** (neste).
Gjenoppretingsprosessen startes, og den kan ta minst fem minutter å gjennomføre. En melding vises når operativsystemet og fabrikkinstallerte programmer er gjenopprettet til fabrikktilstand.
 9. Klikk **Finish** (fullfør) for å starte maskinen på nytt.

Få hjelp

Hvis du støter på problemer med datamaskinen, kan du utføre følgende trinn for å diagnostisere og feilsøke problemet:

1. Se "Løse problemer" på side 32 for informasjon og fremgangsmåter som gjelder problemet datamaskinen din har.
2. Se *Dell teknologihåndbok* som er tilgjengelig på harddisken, eller på **support.dell.com/manuals** for more troubleshooting information.
3. Se "Dell Diagnostics" på side 41 for informasjon om hvordan du kjører Dell Diagnostics.
4. Fyll ut "Diagnosesjekklisten" på side 60.
5. Bruk Dells omfattende tilbud av elektroniske tjenester som er tilgjengelige på Dells nettsted for kundestøtte (**support.dell.com**) for å få hjelp til fremgangsmåter for installasjon og feilsøking. Se "Elektroniske tjenester" på side 56 for en mer omfattende liste over Dells elektroniske kundestøtte.
6. Hvis de ovennevnte trinnene ikke har løst problemet, se "Kontakte Dell" på side 59.



MERK: Ring Dell Support fra en telefon nær eller på datamaskinen, slik at støttepersonellet kan hjelpe til med nødvendige prosedyrer.



MERK: Dells ekspresservicekode er muligens ikke tilgjengelig i alle land.

Oppgi ekspresstjenestekoden når du blir bedt om det gjennom Dells automatiske telefonsystem, for å dirigere samtalen direkte til aktuelt støttepersonell. Hvis du ikke har en ekspresstjenestekode, åpner du mappen **Dell-tilbehør**, dobbeltklikker ikonet for **ekspresstjenestekode** og følger fremgangsmåten.

 **MERK:** Noen av følgende tjenester er ikke alltid tilgjengelige på alle steder utenfor det kontinentale USA. Ring nærmeste Dell-representant for informasjon om tilgjengelighet.

Teknisk kundestøtte og-service

Dells kundestøttetjeneste er tilgjengelig for å svare på spørsmål angående Dell-maskinvare. Støttepersonellet vårt benytter databaserte diagnostetester for å gi raske og nøyaktige svar. For å kontakte Dells kundestøtteservice, se "Før du ringer" på side 59 og finn deretter din lokale kontaktinformasjon, eller gå til **support.dell.com**.

DellConnect

DellConnect™ er et enkelt nettbasert tilgangsverktøy som gir en Dell-representant tilgang til datamaskinen din via en bredbåndsforbindelse slik at problemet ditt kan diagnostiseres og repareres under ditt oppsyn. For mer informasjon, gå til **www.dell.com/dellconnect**.

Elektroniske tjenester

På følgende nettsteder kan du få ytterligere informasjon om Dell-produkter og -tjenester:

- **www.dell.com**
- **www.dell.com/ap** (bare land i Asia/ Stillehavsområdene)
- **www.dell.com/jp** (bare for Japan)
- **www.euro.dell.com** (bare for Europa)
- **www.dell.com/la** (land i Latin-Amerika og Karibia)
- **www.dell.ca** (bare for Canada)

Du får tilgang til Dells nettsteder for kundestøtte på følgende nettsteder og e-postadresser:

Nettsteder for Dells kundestøtte

- **support.dell.com**
- **support.jp.dell.com** (bare for Japan)
- **support.euro.dell.com** (bare for Europa)

E-post til Dells kundestøtte adresser

- **mobile_support@us.dell.com**
- **support@us.dell.com**
- **la-techsupport@dell.com** (bare land i Latin-Amerika og Karibia)
- **apsupport@dell.com** (bare land i Asia/ Stillehavsområdene)

E-postadresser for Dell markedsføring og salg

- **apmarketing@dell.com** (bare land i Asia/ Stillehavsområdene)
- **sales_canada@dell.com** (bare for Canada)

Anonym filoverføringsprotokoll (FTP)

- **ftp.dell.com**

Logg inn som bruker: `anonymous`, og bruk e-postadressen din som passord.

Automatisk ordrestatustjeneste

Hvis du vil sjekke statusen til et Dell-produkt du har bestilt, kan du gå til **support.dell.com**, eller ringe til den automatiske ordrestatustjenesten. En innspilling spør etter nødvendig informasjon for å finne og avgi rapport om bestillingen.

Hvis du støter på problemer med bestillingen, for eksempel manglende deler, feil deler eller feilaktig fakturering, tar du kontakt med Dell for kundeassistanse. Ha fakturaen eller følgeseddelen for hånden når du ringer.

For å finne ditt lokale Dell-telefonnummer, se "Kontakte Dell" på side 61.

Produktinformasjon

Hvis du trenger informasjon om andre Dell-produkter eller hvis du vil legge inn en bestilling, kan du gå til Dells nettsted på **www.dell.com**. For å finne ditt lokale Dell-telefonnummer eller hvis du vil snakke med en salgsspesialist, se "Kontakte Dell" på side 61.



Retur av produkter for reparasjon under garanti eller for kreditering

Gjør følgende for å klargjøre alle produkter som skal returneres for reparasjon eller kreditering:

 **MERK:** Før du returnerer produktet til Dell, må du sikkerhetskopiere alle data på harddisken(e) og på andre lagringsenheter i produktet. Fjern alle konfidensielle, eiendomsbeskyttede og personlige opplysninger, samt flyttbare media som f.eks. mediekort og CD-er. Dell er ikke ansvarlig for noen konfidensielle, eiendomsbeskyttede eller personlige opplysninger, tapte eller ødelagte data eller tap av eksterne medier som eventuelt fulgte med returen.

1. Ring Dell for å få et autorisasjonsnummer for returer, og skriv det klart og tydelig utenpå esken.

For å finne ditt lokale Dell-telefonnummer, se "Kontakte Dell" på side 61.

2. Legg ved en kopi av fakturaen og et brev som beskriver årsaken til returen.
 3. Legg ved en kopi av diagnosesjekklisten (se "Diagnosesjekkliste" på side 60), som viser testene du har kjørt og eventuelle feilmeldinger rapportert av (se "Dell Diagnostics" på side 41).
 4. Legg ved alt tilbehør som hører til produktet/ produktene som returneres (strømkabler, programvare, håndbøker osv.) hvis returen er for kreditering.
 5. Pakk ned utstyret som skal returneres i originalemballasjen (eller tilsvarende).
-  **MERK:** Du er ansvarlig for fraktutgiftene. Du er også ansvarlig for å forsikre ethvert produkt du returnerer, og påta deg risikoen for tap under transporten til Dell. Pakker kan ikke sendes som postoppkrav.
-  **MERK:** Returvarer som ikke oppfyller alle kravene ovenfor, vil bli avvist hos Dells mottaksavdeling og returnert til kunden.

Før du ringer

MERK: Ha ekspresservicekoden klar når du ringer. Denne koden hjelper Dells automatiske støttetelefonssystem å dirigere samtalen mer effektivt. Du kan også bli bedt om servicemerket.

Finne servicemerket

Servicemerket finner du på en etikett i bunnen av datamaskinen.

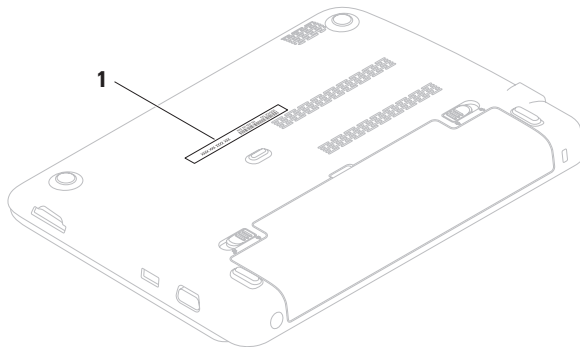

1 Servicemerket

Få hjelp

Husk å fylle ut diagnosesjekklisten. Slå på datamaskinen hvis det er mulig, før du ringer til Dell for å få assistanse, og ring fra en telefon på eller nær datamaskinen. Du kan bli bedt om å skrive noen kommandoer på tastaturet, formidle detaljert informasjon under operasjoner eller prøve andre feilsøkingstrinn som bare er mulig å utføre på selve datamaskinen. Sørg for å ha dokumentasjonen for datamaskinen for hånden.

Diagnosesjekkliste

- Navn:
- Dato:
- Adresse:
- Telefonnummer:
- Servicemerke (strekkekode under datamaskinen):
- Ekspresstjenestekode:
- Autorisasjonsnummer for returer (dersom du har mottatt et slik nummer fra Dell):
- Operativsystem og versjon:
- Enheter:
- Utvidelseskort:
- Er du koblet til et nettverk? Ja /Nei
- Nettverk, versjon og nettverksadapter:
- Programmer og versjoner:

Se dokumentasjonen for operativsystemet for å bestemme innholdet i datamaskinens oppstartsfiler. Hvis datamaskinen er koblet til en skriver, skal alle disse filene skrives ut. Hvis ikke, må du skrive ned innholdet av hver fil før du ringer til Dell.

- Feilmelding, signalkode eller diagnostisk kode:
- Beskrivelse av problemet og feilsøkningsprosedyrer du har utført:

Kontakte Dell

Amerikanske kunder ringer 800-WWW-DELL (800-999-3355).



MERK: Hvis du ikke har en aktiv internettilkobling, kan du finne kontaktinformasjon på fakturaen, følgeseddelen, regningen eller i Dells produktkatalog.

Dell tilbyr flere elektroniske og telefonbaserte kundestøtte- og servicealternativer. Tilgjengelighet varierer etter land og produkt, og noen tjenester er ikke tilgjengelige på alle steder. Gjør følgende for å kontakte Dell for spørsmål vedrørende salg, teknisk kundestøtte eller -service:

1. Gå til **www.dell.com/contactdell**.
2. Velg land eller region.
3. Velg den aktuelle tjeneste- eller kundestøttekoblingen etter behov.
4. Kontakt Dell på den måten som passer best for deg.

Finne mer informasjon og ressurser

Hvis du må:	Se:
Installere operativsystemet på nytt	"Systemgjenopprettingsmedia" på side 51
Kjøre et diagnoseprogram for datamaskinen	"Dell Diagnostics" på side 41
Installere systemprogramvare på nytt	"Mine Dell-nedlastinger" på side 39
Finne ut mer om Microsoft® Windows® operativsystem og funksjoner	support.dell.com
Oppgradere datamaskinen med nytt eller ekstra minne eller en ny harddisk	<i>Servicehåndboken</i> på support.dell.com/manuals
Bytte ut eller installere en defekt del på nytt	 MERK: I enkelte land kan åpning og utskifting av deler i datamaskinen ugyldiggjøre garantien. Les gjennom garantien og retningslinjene for returer før du jobber inni datamaskinen.

Hvis du må:

Finne informasjon om beste praksis for datamaskinen

Lese gjennom garantiinformasjon, vilkår og betingelser (kun USA), sikkerhetsanvisninger, forskriftsmessig informasjon, ergonomisk informasjon og lisensavtale for sluttbrukere

Finne servicemerket/ekspresservicekoden — du må bruke servicemerket til å identifisere datamaskinen din på **support.dell.com** eller for å kontakte teknisk kundestøtte

Se:

Dokumentasjon om sikkerhet og forskrifter vedlagt datamaskinen, og også hjemmesiden for overholdelse av forskrifter (Regulatory Compliance) på

www.dell.com/regulatory_compliance

I bunnen av datamaskinen

Dell kundestøttesenter. For å starte **Dell Support Center** (kundestøttesenter), klikker du på ikonet



ikonet på oppgavelinjen

Hvis du må:

Finne drivere og nedlastinger, samt readme-filer

Få tilgang til teknisk kundestøtte og produktassistanse

Kontrollere bestillingsstatusen på nye innkjøp

Finne løsninger og svar på vanlige spørsmål



Finne informasjon om de nyeste oppdateringene om tekniske endringer for datamaskinen, eller avansert teknisk referansemateriale for teknikere eller erfarne brukere

Se:

support.dell.com

Spesifikasjoner

Dette kapittelet inneholder informasjon du kan komme til å trenge når du konfigurerer, oppdaterer drivere for og oppgraderer datamaskinen.

 **MERK:** Tilbudene kan variere fra sted til sted. For mer informasjon om konfigurasjonen av datamaskinen, se **About Your System** (om systemet ditt) under **Dell Support Center**. For å starte **Dell Support Center**, klikker  du i meldingsområdet på skrivebordet.

Datamaskinmodell

Dell™ Inspiron™ 1018

Datamaskininformasjon

Prosessortype	Intel® Atom™
Systembrikkesett	Intel NM10 Express

Minne

Minnemodulkontakt	é SODIMM-kontakt
Minnemodulkapasiteter	1 GB og 2 GB
Mulige konfigurasjoner	1 GB og 2 GB
Minnetype	PC3-10600 (DDR3 1333 MHz) SODIMM

Spesifikasjoner

Kontakter

Lyd	én stereo hodetelefon-/ høytalerkontakt
Minikort	ett minikortspor av halv størrelse
Nettverksadapter	én RJ45-kontakt
USB	to 4-pinnere USB 2.0- kompatible kontakter
VGA	én 15-hullskontakt
Mediakortleser	ett 3-i-1-spor

Kommunikasjon

Nettverksadapter	10/100 Ethernet LAN på hovedkort
Trådløs	WLAN 802.11 bgn og Bluetooth® trådløs teknologi (ekstrautstyr)

Mediekortleser

Støttede kort	Secure Digital (SD)- minnekort SDHC-kort (Secure Digital High Capacity) Minnepinne PRO minnepinne Multimediekort (MMC)
---------------	--

Kamera

Kameraoppløsning	0,3 megapiksel
Videooppløsning	640 x 480 (maksimum)

Skjerm

Type	10,1-tommers WSVGA Truelife WLED
Mål:	
Høyde	222,72 mm
Bredde	125,28 mm
Diagonal	255,52 mm
Maksimal oppløsning	1024 x 600
Oppdateringsfrekvens	60 Hz
Driftsvinkel	132°±3°
Horisontal synsvinkel	40°/40°
Vertikal synsvinkel	15°/30°
Pixkselhøyde	0,2175 mm x 0,2088 mm

Lyd

Lydkontroller	Realtek ALC272-VB-GR
Høytalere	2 x 1 watts høytalere
Volumkontroller	Programvaremenyer og mediekontroller

Video

Videokontroller	Intel GMA 3150
Videominne	8 MB systemminne (delt)

Tastatur

Antall taster	82 (USA, Canada og Korea), 83 (Europa)
---------------	---

Spesifikasjoner

Styreplate

X/Y-posisjon, oppløsning (grafikktabellmodus)	240 tpt
Størrelse:	
Bredde	65,0 mm til 78,0 mm sensoraktivt område
Høyde	30,5 mm til 30,0 mm rektangel

Batteri

3/6-cellers "smart" litium-ion	
Høyde	22,56 mm
Bredde	206 mm
Dybde	60,62 mm
Vekt	0,22 kg (3-cellers) 0,38 kg (6-cellers)

Batteri

Spenning	11,1 volt likestrøm
Ladetid (cirka)	4,0 timer (når datamaskinen er slått av)
Brukstid	varierer avhengig av driftsforholdene
Klokkebatteri	CR-2032

Strømadapter

Inngangsspenning	100-240 volt vekselstrøm
Inngangsstrøm	1,0 A
Inngangsfrekvens	50-60 Hz
Utgangsstrøm	30 W
Utgangsstrøm	1,58 A

Strømadapter

Nominell utgangsspenning	19,0 volt likestrøm
Temperaturområde:	
I bruk	0 til 40 °C
Lagring	40° til 70°C

Fysisk

Høyde	25,5 mm til 32,8 mm
Bredde	268,0 mm
Dybde	196,6 mm
Vekt (med 3-cellers batteri)	konfigurerbar til mindre enn 1,25 kg

Datamaskinmiljø

Temperaturområde:

I bruk	0 til 35 °C
Lagring	–40° til 65 °C

Relativ luftfuktighet (maksimum):

Drift	10 til 90 % (uten kondens)
Lagring	5 til 95 % (uten kondens)

Maksimal vibrering (med bruk av et vilkårlig spektrum for stokastisk vibrering som simulerer brukermiljø):

Drift	0,66 GRMS
Ikke i bruk	1,30 GRMS

Datamaskinmiljø

Maksimalt støt (i bruk — målt mens Dell Diagnostics kjører på harddisken og en 2-ms halvsinuspuls, ikke i bruk — målt med harddisken i frontparkert posisjon og en 2-ms halvsinuspuls):

I bruk 110 G

Ikke i bruk 160 G

Høyde (maksimal):

I bruk –15,2 til 3 048 m

Oppbevaring –15,2 til 10 668 m

Luftbåren
kontaminantnivå G2 eller lavere som
definert i henhold til
ISA-S71.04-1985

Tillegg

Produktmerknad for Macrovision

Dette produktet inneholder opphavsrettslig beskyttelsesteknologi som beskyttes av metodekrav tilhørende bestemte amerikanske patenter og andre åndsverksrettigheter eid av Macrovision Corporation og andre rettighetseiere. Bruk av denne opphavsrettslige beskyttelsesteknologien må autoriseres av Macrovision Corporation, og er kun for hjemmebruk og andre begrensede visninger med mindre annet er autorisert av Macrovision Corporation. Omvendt konstruksjon (knekke programkoden) eller demontering er forbudt.

Information for NOM, eller offisielle meksikanske standarder (kun for Mexico)

Opplysninger om enheten(e) som er omtalt i dette dokumentet er i overensstemmelse med kravene til de de offisielle meksikanske standardene (NOM):

Importør:

Dell México S.A. de C.V.

Paseo de la Reforma 2620 – Flat 11°

Col. Lomas Altas

11950 México, D.F.

Forskriftsmessig modellnummer	Spenning	Frekvens	Strømforbruk	Utgangsspenning	Utgangsintensitet
P09T	100-240 volt vekselstrøm	50-60 Hz	1,0 A	19,0 VDC	1,58 A

For mer informasjon, les sikkerhetsinformasjonen vedlagt datamaskinen.

For mer informasjon om beste praksis, se hjemmesiden for etterfølgelse av forskrifter (Regulatory Compliance) på www.dell.com/regulatory_compliance.

Stikkordregister

D

- datamaskin, konfigurere **5**
- datamaskinytelse **28**
- DataSafe Online Backup (elektronisk sikkerhetskopiering) **31**
- DellConnect **55**
- Dell Diagnostics **41**
- Dell Dock (Dell-dokk) **29**
- Dell Factory Image Restore **52**
- Dells kundestøttesenter **38**
- Diagnosesjekkliste **60**
- drivere og nedlastinger **64**

E

- e-postadresser
 - for teknisk kundestøtte **56**

- e-postadresser for kundestøtte **56**

F

- finne mer informasjon **62**
- før du ringer **59**
- forgreningskontakter varierer mellom land **6**
- FTP-innlogging, anonym **56**

G

- garantireturer **58**
- gjenopprette fabrikkbilde **48, 52**

H

- Hardware Troubleshooter (feilsøking av maskinvare) **41**
- hjelp
 - få assistanse og kundestøtte **54**

Stikkordregister

I

Internettilkobling **14**

Internettleverandør

Internettleverandør **14**

K

kablet nettverksforbindelse **7**

konfigurere Internettilkobling

Internettilkobling **15**

kundestøtte **55**

L

lufttilførsel, sørge for **5**

M

maskinvareproblemer

diagnose **41**

minneproblemer

løse **35**

74

N

nettsteder for kundestøtte

over hele verden **56**

nettverksforbindelse

reparere **33**

P

produkter

informasjon og kjøp **57**

programvarefunksjoner **28**

programvareproblemer **36**

R

ressurser, finne mer **62**

ringe Dell **59**

S

sende produkter

for retur eller reparasjon **58**

skade, unngå **5**

Spesifikasjoner **65**

strømprøblemer, løse **34**

systemmeldinger **39**

T

trådløs nettverkskobling **33**

V

ventilasjon, sørge for **5**

W

Windows

veiviser for programkompatibilitet **37**

Trykt i Irland

www.dell.com | support.dell.com



01T4XGA00